



Ref : MP_WILDCAT_FR

Emetteur : Alban ROSSOLLIN

Date : sept 2014

Révision : 4

Page 1/50

MANUEL DU PROPRIETAIRE : HOBIE WILD CAT



HOBIE CAT WILD CAT



Ref : MP_WILDCAT_FR

Emetteur : Alban ROSSOLLIN

Date : sept 2014

Révision : 4

Page 2/50

MANUEL DU PROPRIETAIRE : HOBIE WILD CAT

Bienvenue dans le Hobie Way of Life !



Photo Pierrick Contin

Félicitations pour l'achat de votre nouveau Hobie et bienvenue dans la famille Hobie Cat. Le Hobie Cat est un bateau que l'on garde pour la vie.

Le Hobie Cat Wild Cat est un catamaran conforme à la jauge F18 et destiné en priorité aux régatiers et particuliers ayant déjà une expérience du catamaran.

Ce manuel a été établi pour vous aider à utiliser votre Hobie Wild Cat avec plaisir et en toute sécurité. Le but est de vous fournir des indications claires, simples et précises sur la manière de gréer votre Hobie, de l'utiliser et de l'entretenir. Avant toute chose, lisez très attentivement ce manuel, et familiarisez-vous avec votre Hobie Cat et toutes ses pièces.

Que vous soyez novice ou vétéran dans la voile, nous vous recommandons de lire attentivement ce manuel avant votre première sortie sur l'eau. Si vous ne savez pas naviguer, ce manuel n'est pas fait pour vous apprendre à naviguer. Il existe d'autres excellents livres, vidéos ou cours sur la façon d'utiliser un petit voilier. Nous vous suggérons de contacter votre revendeur, votre club de voile ou votre fédération de voile afin d'obtenir des informations et des conseils.

Votre Hobie Cat est équipé d'un mât en aluminium. Soyez très vigilant, lors du montage du bateau, de sa mise à l'eau, ou si vous le tractez avec le mât monté, à ne pas toucher avec le mât des lignes électriques ou à haute tension. **LE CONTACT DU MAT AVEC L'ELECTRICITE PEUT ENTRAINER DES LESIONS SERIEUSES, VOIRE FATALES.**

nous espérons que vous aurez beaucoup de plaisir à utiliser votre Hobie Cat.

Bon vents !

Hobie Cat Europe



Ref : MP_WILDCAT_FR	Emetteur : Alban ROSSOLLIN	Date : sept 2014	Révision : 4	Page 3/50
---------------------	----------------------------	------------------	--------------	-----------

MANUEL DU PROPRIETAIRE : HOBIE WILD CAT

Table des matières

Pages	Intitulé
4	Description du bateau
5	Conseils et sécurité
6	Informations complémentaires
7-8	Conseils d'utilisation
9	Récépissé Revendeur
10	Conditions de garantie
	MANUEL D'ASSEMBLAGE
11	Liste des outils nécessaires
12-17	Liste des pièces
18	Montage coques / Traverses
19-21	Montage trampolin
22-26	Préparation du mât
27-30	Dresser le mât
31	Rotation de mât
32	Installation de la bôme
33-35	Montage du kit de spinnaker
36-39	Gréer le bateau : la grand-voile
40-42	Gréer le bateau : le foc
43	Gréer le bateau : le spinnaker
44-45	Montage des gouvernails
46	Montage de la barre d'accouplement & stick
47	Guide des réglages : dérives, Cunningham, rotation, quête du mât
48	Guide des réglages : tension du gréement
49	Contact

ANNEXES:

- ◆ ECLATE DES PIECES DETACHEES
- ◆ DECLARATION ECRITE DE CONFORMITE

**CONSERVEZ CE MANUEL EN LIEU SUR ET TRANSMETTEZ-LE
AU NOUVEAU PROPRIETAIRE SI VOUS VENDEZ LE BATEAU**



Ref : MP_WILDCAT_FR

Emetteur : Alban ROSSOLLIN

Date : sept 2014

Révision : 4

Page 4/50

MANUEL DU PROPRIETAIRE : HOBIE WILD CAT

Description du bateau

Longueur m :	5,51
Largeur m :	2,60
Hauteur de mât m :	9,00
Poids kg :	180
Surface de GV m ² :	17
Surface de foc m ² :	4,15
Surface de spi m ² :	21
Charge maximale kg :	240
Nombre d'équipiers :	3
Homologation CE n° :	
Module :	Abis
Catégorie :	C/D
Construction coques :	Sandwich polyester

Constructeur :

Hobie Cat Europe
zi Toulon Est, BP 250
83078 Toulon cedex 9 France
Tel +33 (0)494 08 78 78
Fax +33 (0)494 08 13 99
E-mail : info@hobie-cat.net
<http://www.hobie-cat.net>



Plaque constructeur



Numéro d'identification du bateau est gravé sur le tableau arrière. Ci-contre exemple :



Immatriculation obligatoire (voir site gouvernemental pour la procédure).

La construction des Hobie Cat répondent aux normes ISO suivantes :

- ISO 12215-1:2000 Construction de coques et échantillons
- ISO 12217:2000 Catégorisation de la stabilité et flottabilité
- ISO 10087:1995 Identification des coques - système de codage
- ISO FDIS 14945 Plaque signalétique
- ISO 10240:1995 Manuel du propriétaire
- ISO FDIS 8666 Petits Navires données principales



MANUEL DU PROPRIETAIRE : HOBIE WILD CAT

Conseils de sécurité

- A terre ou sur l'eau, restez toujours éloigné des fils électriques. Le contact du mât avec des fils électriques peut entraîner de graves blessures, voire la mort.
- NE PAS naviguer si vous avez absorbé de l'alcool ou des drogues.
- Naviguez toujours dans des conditions confortables où vous vous sentez à l'aise et en sécurité. Ne jamais naviguer dans des conditions dépassant vos compétences. Consultez la météo marine avant de sortir.
- Tout le monde à bord doit porter en permanence un gilet de sauvetage.
- Si vous tombez à l'eau, restez en contact avec le bateau, même s'il a chaviré. Un voilier dérive plus vite qu'une personne qui nage.
- Ne jamais prendre la mer sans bout de redressement.
- Portez des vêtements appropriés. Portez une combinaison sèche ou combi néoprène dans les eaux froides ou s'il fait froid. Protégez vous du soleil et de la chaleur. Hydratez vous.
- Apprendre les règles de priorité en mer, et dans le doute, laissez passer les autres.
- Si vous n'êtes pas en train de naviguer, toujours toujours orienter le bateau le nez au vent qu'il soit sur l'eau ou sur la plage.
- Lire attentivement ce manuel.
- S'assurer que tout le monde à lu et compris ces règles de sécurité.
- **TOUJOURS vérifier que les bouchons** sont bien enfoncés dans les coques avant de mettre votre catamaran à l'eau ;



Ref : MP_WILDCAT_FR

Emetteur : Alban ROSSOLLIN

Date : sept 2014

Révision : 4

Page 6/50

MANUEL DU PROPRIETAIRE : HOBIE WILD CAT

Informations complémentaires



Les propriétaires de Hobie Cat sont regroupés dans une Association de Classe :

l'IHCA (International Hobie Class Association).

Pour l'Europe, vous pouvez contacter l'EHCA (European Hobie Class Association).

Consultez le site

<http://ehca.hobieclass.com>

pour trouver les coordonnées de l'association dans votre pays.



MANUEL DU PROPRIETAIRE : HOBIE WILD CAT

Conseils d'utilisation

Avant de naviguer, quelques vérifications à faire :

1/ Installer les bouchons sur les coques (s'il y a lieu) en les serrant à la main. Un serrage trop dur pourrait endommager l'habitacle du bouchon et causer des fuites.

2/ Vérifier la tension du gréement. Demandez à votre assistant de se pendre au trapèze ou utiliser la tension du palan sur un côté à la fois pour pouvoir ajuster la position des haubans dans les lattes ridoires.

3/ Mettre les dérives dans leurs puits (pour les bateaux avec dérives)

4/ Vérifier toutes les attaches :

- manilles de capelage et haubans (risque de démâtage)
- axes et doubles anneaux de trapèze (risque de tomber à l'eau si le trapèze est mal attaché)
- axes et anneaux brisés au niveau de l'étai et des haubans (risque de démâtage)
- goupilles ou anneaux brisés d'aiguillot (risque de perdre le safran en cas de chavirage)

Transport et mise à l'eau

Afin d'éviter d'endommager les coques :

- Toujours utiliser une remorque de mise à l'eau avec bers pour transporter votre Hobie sur la plage qu'elle soit caillouteuse ou sablonneuse et le mettre à l'eau. Avancer dans l'eau avec la remorque, une fois le cata à flot, retirer la remorque.

- Ne pas "beacher". Un arrivage direct sur la plage, même en douceur, peut endommager les coques. Utiliser la remorque pour sortir le bateau de l'eau.

- Pour le transport sur route, utiliser également une remorque homologuée avec bers. Se reporter au manuel de la remorque et aux règles du code de la route pour l'utilisation en toute sécurité de ce matériel.

MANUEL DU PROPRIETAIRE : HOBIE WILD CAT

Conseils d'utilisation

Mettre votre Hobie à l'eau

Mettre votre bateau à l'eau sera plus facile si vous vous tournez face au vent de façon à pouvoir le pousser dans des eaux assez profondes pour pouvoir abaisser les safrans. Il est possible de partir dans peu d'eau avec les safrans relevés. Dans ce cas ne poussez pas trop fort sur la barre tant que vous ne pouvez pas redescendre les safrans. Gardez les voiles choquées jusqu'à ce que vous puissiez vous éloigner en toute sécurité de tout obstacle pouvant obstruer votre route.

Redresser votre Hobie

En cas de chavirage, pour éviter de faire chapeau, c'est-à-dire que le mât passe sous la coque, un des équipiers doit rapidement monter sur le flotteur qui est sur l'eau alors que le bateau est sur la tranche. Pendant ce temps l'autre équipier choque toutes les écoutes et les dégage du taquet coinçant le cas échéant.

Il n'est pas absolument nécessaire, mais c'est cependant plus facile, de redresser le bateau quant l'étrave et le mât pointent dans la direction du vent. Il y aura moins de résistance au vent et vous aurez un meilleur contrôle dans cette position.



Une fois monté sur la coque qui est sur l'eau, un des équipiers dégage le bout de ressilage de la poche du trampoline et le passe au-dessus du flotteur resté en l'air. L'autre équipier le rejoint sur la coque et tous deux tirent sur le bout en faisant contrepoids.

Dès que la coque commence à revenir pour toucher l'eau, lâcher le bout et s'accrocher à la traverse avant (à la martingale pour les traverses équipées de martingale) sous le bateau. Les équipiers doivent se placer entre les deux coques quand le bateau se redresse. Ainsi, si le bateau accélère (à cause d'une écoute bloquée par inadvertance) ils peuvent s'accrocher et réussir à embarquer. Une fois le bateau stabilisé sur ses deux coques, remonter sur le bateau par l'avant, chacun sur une coque. La martingale peut le cas échéant servir de marchepied.

Entretien de votre Hobie

Il n'est pas conseillé de laisser votre Hobie parké sur l'eau. Il faut au contraire le remonter au sec afin d'éviter toute détérioration accélérée des coques et du gréement. Inspecter le gréement régulièrement et recouvrir de ruban adhésif tous les anneaux brisés, goupilles et manilles afin d'éviter toute perte.

Après chaque sortie, il est conseillé de rincer les coques à l'eau douce afin d'enlever le sel.

Egalement enlever les voiles les rincer, les laisser sécher avant de les plier avec soin.

Oter les bouchons des coques lorsque vous voyagez ou rangez le bateau afin de permettre les changements de pression dus à la chaleur, au froid ou à l'altitude.



Ref : MP_WILDCAT_FR

Emetteur : Alban ROSSOLLIN

Date : sept 2014

Révision : 4

Page 9/50

MANUEL DU PROPRIETAIRE : HOBIE WILD CAT

Récépissé Revendeur

Votre distributeur Hobie Cat :

(cachet)

Votre Distributeur est le représentant de la société Hobie Cat et vous apportera toute l'aide nécessaire pour le montage et l'utilisation de votre Hobie Cat.

Dès que vous êtes propriétaire, **datez et signez le bon de garantie** livré avec le bateau et donnez-le au distributeur pour être couvert par notre garantie.

Veillez lire attentivement les conditions de la garantie annexées au présent manuel.

Veillez lire attentivement le présent manuel et le conserver en lieu sûr.

Transmettez-le au nouveau propriétaire si vous vendez votre Hobie.



MANUEL DU PROPRIETAIRE : HOBIE WILD CAT

Conditions de garantie

GARANTIE LIMITEE DE HOBIE CAT EUROPE

1 / GARANTIE LEGALE :

L'acheteur d'un bien de consommation a des droits légaux au titre de la législation nationale en vigueur. Le vendeur est tenu de la garantie à raison des défauts cachés de la chose vendue qui la rend impropre à l'usage auquel on la destine. A la condition que l'acheteur fasse la preuve du défaut caché, le vendeur doit légalement en réparer les conséquences. Si l'acheteur s'adresse aux tribunaux, il doit le faire dans un « bref délai » à compter de la découverte du défaut caché. (art 1641 et suivants du Code civil)

2 / LA GARANTIE CONTRACTUELLE HOBIE CAT :

Les garanties contractuelles exposées ci-après ne peuvent en aucun cas réduire ou supprimer la garantie légale exposée ci-dessus. Le bateau est garanti, à l'acheteur d'origine du bateau, **pour un an**, à compter de la date d'achat, contre défauts des matériaux et vices de fabrication.

Les pièces détachées sont garanties pour une durée d'un an.

Cette garantie concernant les éléments s'applique uniquement à **l'acheteur d'origine du bateau**. La garantie n'est pas transmissible. Les réparations effectuées ne pourront en aucun cas prolonger la date initiale de la garantie, sauf pour les pièces remplacées ou réparées.

La carte de garantie ci-jointe est exigible légalement dans l'éventualité où se poserait un problème afférent au bateau. La garantie n'est valable que si le bateau est vendu par un concessionnaire agréé HOBIE CAT.

Sont couverts par la garantie :

- Le remplacement des pièces et la main d'œuvre.

Selon la décision prise par HOBIE CAT EUROPE, le Distributeur effectuera ou fera effectuer par une entreprise extérieure les réparations, après présentation d'un devis (accompagné d'une photographie des pièces défectueuses) et accord par écrit de HOBIE CAT EUROPE.

Le remboursement se fera alors après présentation de la facture. La garantie couvrant ces réparations ne sera plus à la charge de HOBIE CAT EUROPE mais de l'entreprise intervenante.

Ne sont pas couverts par la garantie :

- L'usure normale et la décoloration.
- Les frais de transport du magasin du Distributeur chez le client.
- Les frais de déplacement afin d'assurer une réparation sur place.
- Les dégâts provoqués par le manque d'entretien normal (voir le manuel d'instructions), une mauvaise utilisation ou un mauvais stockage.
- La décoloration, la peinture écaillée ou les dégâts dus au gel, le bateau ayant été amarré ou entreposé dans de l'eau salée ou froide.
- Le bateau n'est pas sous garantie s'il est loué ou utilisé à d'autres fins commerciales.
- HOBIE CAT EUROPE n'est pas responsable des dommages causés par l'adjonction de poulies d'écoute différentes de celles fournies d'origine.
- Toutes autres dépenses : notamment les effets secondaires y compris les préjudices se rapportant aux biens propres.

Comment obtenir l'exécution de la garantie dans les 30 jours à partir de la constatation de l'avarie :

Transportez votre bateau chez le plus proche concessionnaire agréé de HOBIE CAT EUROPE (une liste de ces concessionnaires est disponible chez HOBIE CAT EUROPE).

Assurez-vous de bien pouvoir justifier de la date d'achat du bateau (facture).

Le paiement de toutes dépenses couvertes par la garantie sera fait par HOBIE CAT EUROPE au concessionnaire de la société et non au Client.

Garanties implicites :

Aucune garantie implicite, y compris les garanties implicites de commercialisation et d'utilisation dans un but spécial, ne bénéficie d'une durée plus longue que cette garantie explicite.

Outre cette garantie limitée, HOBIE CAT EUROPE n'accorde pas d'autre garantie explicite.

Les concessionnaires de HOBIE CAT EUROPE ne sont pas habilités à accorder d'autres garanties au nom de HOBIE CAT EUROPE, en addition ou en contradiction avec les clauses énumérées ci-dessus. Dans le cas où l'une des clauses de cette garantie serait interdite par la loi fédérale, nationale ou municipale, cette clause de la garantie ne pourrait être appliquée.

MODE DE FONCTIONNEMENT

Il est impératif, pour que l'ensemble de la procédure de garantie puisse fonctionner, que, pour chaque bateau vendu, la carte de garantie soit bien remplie, complète et signée par le Distributeur et le Client, et que la copie pour HOBIE CAT EUROPE soit retournée à l'Usine au Service Garantie, dans les 8 jours suivant la livraison du bateau.

Pour toute demande de recours en garantie, il est impératif de contacter le Service Garantie qui seul est habilité à prendre toute décision.

REMARQUES SPECIALES

1. Toutes ces opérations de garantie seront faites par l'intermédiaire du Distributeur qui aura formulé la réclamation, et non pas directement par le client.
2. Les Distributeurs HOBIE CAT sont responsables et doivent donner toute satisfaction pour un diagnostic approprié et un bon suivi de tout appel en garantie.
3. En cas de doute sur la couverture garantie pour un problème spécifique, contacter d'abord le service garantie.
4. La garantie peut être exercée par un autre Distributeur autorisé que le vendeur original du bateau, cependant pour toute demande de garantie il est obligatoire de faxer ou de poster une copie de la carte de garantie dûment remplie, cette carte devant avoir été enregistrée immédiatement après la livraison du bateau au client.
5. Les cartes de garanties étant saisies pour enregistrement d'après les informations portées sur celles-ci, il est obligatoire de remplir en détail toutes les cases. L'oubli d'une coque, d'une voile ou d'un numéro de série rendra toute réclamation impossible à traiter



Ref : MA_WILDCAT_FR

Emetteur : Alban ROSSOLLIN

Date :sept 2014

Révision : 4

Page 11/50

MANUEL D'ASSEMBLAGE : HOBIE WILD CAT

Liste des outils nécessaires au montage

1 tournevis embout cruciforme moyen.

1 clé six pan fourni avec le bateau.

1 perceuse et foret de 8.

1 lame coupante.

1 mètre de 5 m.

1 pince.

1 clé à mollette.

**MANUEL D'ASSEMBLAGE : HOBIE WILD CAT****Liste des pièces / Références**

Votre Hobie Wild Cat est livré en 5 colis :

1. coque droite (18756282)
2. coque gauche (18756180)
3. carton n° 1 comprenant
 - Traverse avant (18762500) avec le trampolin (18725800) pré-monté
 - Traverse arrière (18762600)
 - Bôme (18712800)
 - Barre d'accouplement (18762260)
 - Sac d'accastillage (18780300)
 - Sac de cordages (18770400)
 - Jeu de câbles (18760500)
 - Jeu de lattes de grand voile (18734000)
4. carton n° 2 comprenant
 - Dérives (18750910) x 2
 - Gouvernail droit (18762160)
 - Gouvernail gauche (18762150)
 - Stick (99502360)
 - Grand-voile
 - Foc
 - Spinnaker
 - Avaloir spi (99267755) + sac de spinnaker (99267527)
5. Tangon de spi (18770300)

MANUEL D'ASSEMBLAGE : HOBIE WILD CAT

Liste des pièces - Cordages



N°	Désignation	Référence	Quantité
1	Lacet arrière trampoline	18770420	1
2	Drisse de foc gréage	18770417	1
3	Bout de rotation de mât A	18770416	2
4	Drisse de spi degressive	18770410	1
5	Cunningham de foc B	18770408	1
6	Bout limiteur chariot de foc	18770419	1
7	Bout cunningham GV taquet mât	18770405	2
8	Cunningham de foc A	18770407	1
9	Bout de redressement	18070414	1
10	Bout foc autovireur	18770402	1
11	Bout rotation de mât B	18770425	1
12	Bout maintien trompette	18070431	1
13	Bout cintrage tangon	18070420	1
14	Ecoute de spinnaker	18770409	1

MANUEL D'ASSEMBLAGE : HOBIE WILD CAT
Liste des pièces - Accastillage

N°	Désignation	Référence	Quantité
1	Vis fixation traverse	99220485	8
2	Rondelle aluminium	99220052	8
3	Rondelle Teflon	99220290	8
4	Poulie airblock H417	99500495	1
5	Boule d'arrêt	99500103	2
6	Manille lyre D4	99220036	2
7	Clé montage BTR8	99220060	1
8	Poulies de foc	99500478	2
9	Manille lyre D6	99220035	2
10	Ridoir hauban ajustable Stay Master	99180060	2
11	Poulie winch spi	99501575	2
12	Ruban autosoudable	99316037	1
13	Mousqueton à chape	99500435	1
14	Poulie bôme triple carbo	99501580	1
15	Ecoute de grand-voile degressive + pate d'oie	18770401	1
16	Poulie winch triple taquet grand-voile	99501585	1

MANUEL D'ASSEMBLAGE : HOBIE WILD CAT
Liste des pièces – Jeu de câbles

N°	Désignation	Référence	Quantité
1	Kit barre de flèche V2	18760300	1
2	Câble barre de flèche gauche réglable	18760565	1
3	Hauban	18780400	2
4	Câble barre de flèche droit	18760560	1

.../...

MANUEL D'ASSEMBLAGE : HOBIE WILD CAT
Liste des pièces – Jeu de câbles

N°	Désignation	Référence	Quantité
5	Bride	18770500	2
6	Boulon à œil	99220134	1
	écrou indessérable D6	99220019	1
7	Latte ridoire universalle	99220033	1
8	Poulie simple micro	99500478	2
9	Drisse de foc étarquage	18770418	1
10	Etai + estrope	18760530	1
11	Manille lyre D8	99220058	1
12	Poignées J&H trapèze	99500037	2
13	Poulie simple tangon	99500114	2
14	Manille lyre D4	99220036	5
15	Charnière vit mulet	14070351	1
16	Câble de trapèze	18760570	2
17	Tourelle mât drisse de spi	99500140	1
18	Poulie simple carbo	99500850	1
19	Manille lyre D6	99220035	1



Ref : MA_WILDCAT_FR

Emetteur : Alban ROSSOLLIN

Date :sept 2014

Révision : 4

Page 17/50

MANUEL D'ASSEMBLAGE : HOBIE WILD CAT





Liste des pièces – Avaleur & sac de spinnaker



N°	Désignation	Référence	Quantité
1	Bouche d'avaleur de spi	99267755	1
2	Sac spinnaker soft	99267535	1

MANUEL D'ASSEMBLAGE : HOBIE WILD CAT

Montage coques / Traverses

	<ol style="list-style-type: none"> 1. Positionner les coques parallèlement faces internes contre terre. Redresser la coque droite. Une personne se tient à cheval sur la coque pour la maintenir.
	<ol style="list-style-type: none"> 2. Prendre la traverse avant (celle qui comporte la martingale et le trampoline pré-monté). La faire pivoter pour la faire rentrer dans son compartiment en ayant soin que le trampoline soit vers l'arrière.
	<ol style="list-style-type: none"> 3. Insérer les deux vis et les rondelles dans l'ordre indiqué sur la photo. Serrer mollement. Redresser la coque gauche, et procéder de la même manière que pour la coque droite. Ne pas serrer complètement. 4. Positionner la traverse arrière du côté droit. Insérer les vis et les rondelles comme pour la traverse avant. Refaire la même chose du côté gauche.
	<ol style="list-style-type: none"> 5. Une fois le cadre monté, serrer à fond.



Il est recommandé de vérifier le serrage des vis et de l'étau de martingale après la première sortie et de le faire ensuite régulièrement.

MANUEL D'ASSEMBLAGE : HOBIE WILD CAT

Montage du trampoline



1. Fixer le trampoline sur la poutre avant comme indiqué sur la photo ci-contre



2. et arrêter avec nœud de chaise

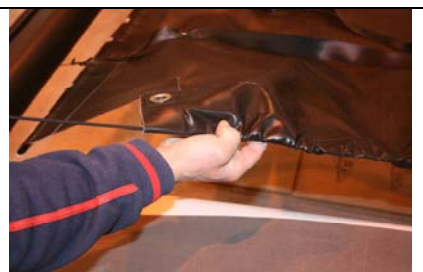

3. Côté arrière droit, faire remonter le trampoline le long du bout. Faire une boucle de renvoi qui après tension sera complètement cachée à l'intérieur de la ralingue du trampoline.

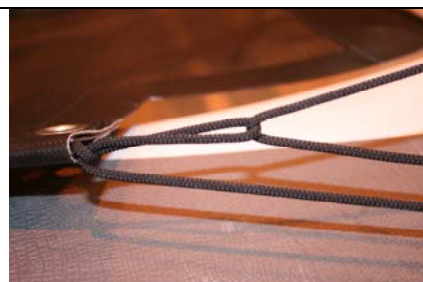

4. Passer l'extrémité libre dans l'anneau sur la traverse arrière et revenir dans la boucle que vous venez de créer.



5. Repasser dans l'anneau

MANUEL D'ASSEMBLAGE : HOBIE WILD CAT**Montage du trampoline**

6. Repasser dans la boucle.



7. Repasser dans l'anneau.



8. Passer ensuite dans l'œillet du trampoline.



9. Arrêter le bout à l'anneau comme indiqué sur la photo ci-dessus.

10. Faire la même chose de l'autre côté.

MANUEL D'ASSEMBLAGE : HOBIE WILD CAT

Montage du trampoline



11. Dérouler le trampoline vers l'arrière en s'assurant que le jonc en fibre de verre est bien passé et centré dans la bande arrière du trampoline.

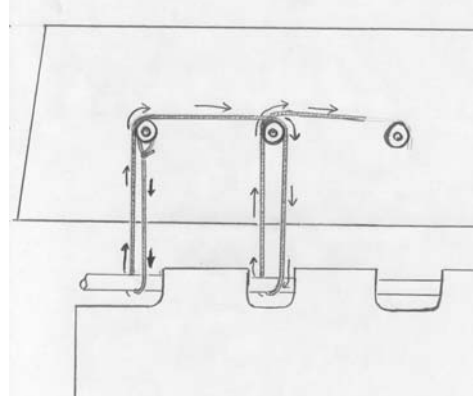

12. Prendre ensuite le lacet arrière de trampoline et lacer comme indiqué sur le dessin : attacher l'extrémité au premier picot, descendre autour du jonc, remonter autour du premier picot, passer au deuxième picot, descendre autour du jonc remonter au deuxième picot, et ainsi de suite jusqu'au bout de la traverse.



13. Passage du lacet



14. Terminer par un nœud en demi-clé.

MANUEL D'ASSEMBLAGE : HOBIE WILD CAT

Préparation du mât

Poser le mât sur des supports (tréteaux) si possible à environ 80 cm du sol pour ne pas avoir à courber le dos lors des opérations d'accastillage du mât et laisser de la place tout autour pour circuler.

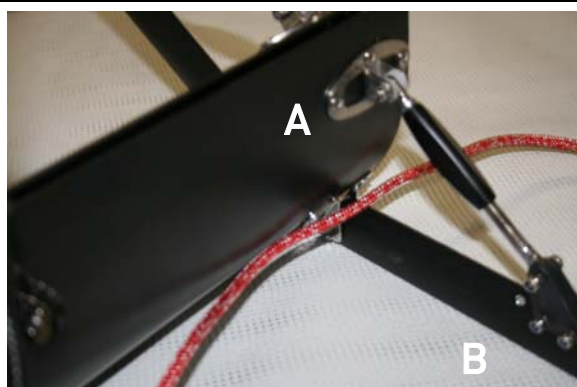

1. Installation des barres de flèches

Prendre le kit barre de flèches et visser les deux barres de flèches comme indiqué sur la photo.

Modèle 2009 : attacher la partie noire fixe (A) avec la vis et l'écrou sur la ferrure inox du mât et attacher la partie ajustable (B) avec l'axe et l'anneau brisé sur la ferrure aluminium.

Modèle 2010 : les deux parties A et B sont attachées avec les vis et écrous livré dans un sachet plastique avec le kit.

Recouvrir la vis et l'écrou (ou l'axe et l'anneau brisé) fixant la partie B avec du ruban autosoudable.



2. Cablage ferrure de mât

Prendre la manille de 8 (C) qui se trouve au bout du câble d'étai, retirer le manillon, insérer un hauban de part et d'autre de l'étai, et fixer la manille au trou inférieur de la ferrure de capelage située en haut du mât.

ATTENTION au sens de l'étai : l'estrope (E) doit se trouver contre le mât.

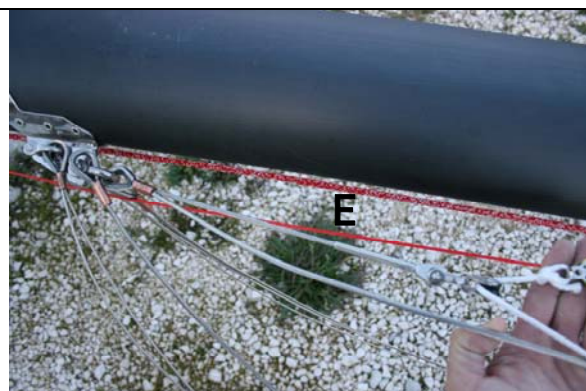

Prendre les câbles de trapèze. Retirer la manille de 6 (D) qui les relie, l'insérer dans le deuxième trou de la ferrure de capelage et repasser de chaque côté les cosses des câbles de trapèze. La fixer dans le premier trou de la ferrure de capelage en passant le manillon au travers.

.../...

MANUEL D'ASSEMBLAGE : HOBIE WILD CAT

Préparation du mât



3. Installation de la drisse de spinnaker

Insérer la partie fine de la drisse de spinnaker dans la tourelle taquet de spi (F) qui se trouve en bas du mât.

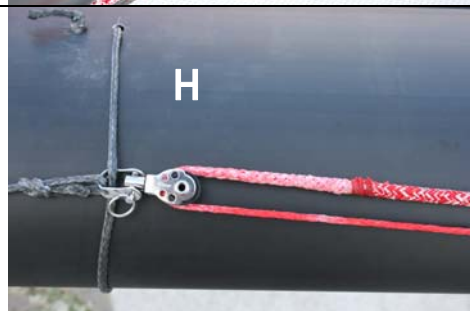
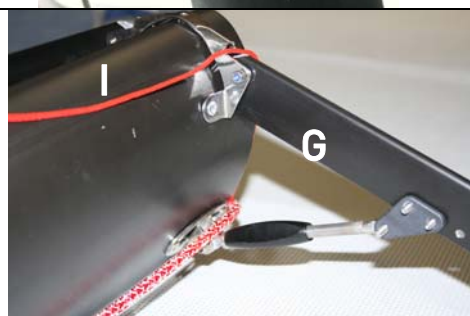

Remonter le long du mât en passant à l'intérieur de la barre de flèche gauche (G), passer dans la poulie de spi en haut du mât (H), redescendre le long du mât (I) et la fixer momentanément sur la tourelle taquet (F) sans repasser par les barres de flèches.

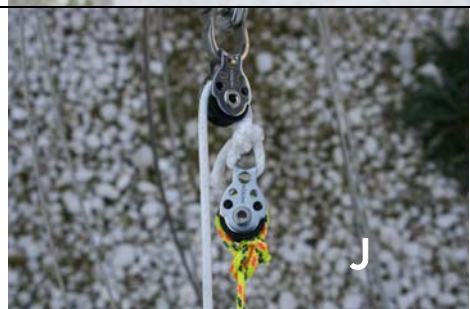

4. Installation de la drisse de foc

La drisse de foc est pré-montée sur l'estrope. Passer la drisse de gréage du foc (J) à travers la poulie située au bout de la drisse de foc et l'attacher comme indiqué sur la photo. Attacher momentanément l'autre extrémité à la tourelle taquet de spi (F).

.../...





MANUEL D'ASSEMBLAGE : HOBIE WILD CAT

Préparation du mât

	<p>5. <u>Installation des câbles de flèche</u></p> <p>Dérouler les câbles de flèches.</p> <p>Prendre le câble de gauche l'insérer dans l'alésage en bas du mât à gauche.</p>
	<p>le ressortir et le visser sur le socle du pied de mât. Laisser en attente l'autre extrémité.</p>
	<p>Prendre le câble droit réglable, dévisser la partie basse et faire la même opération que pour le premier câble cette fois à droite.</p>
	<p>les deux câbles sont maintenant vissés sur le socle du pied de mât.</p>
	<p>Emboîter ensuite le pied de mât dans la base du mât</p>

MANUEL D'ASSEMBLAGE : HOBIE WILD CAT

Préparation du mât

	<p>Attacher le câble gauche sur la ferrure située sur le côté gauche au dessus des barres de flèches.</p>
	<p>Glisser le câble de flèche dans la fente correspondante de l'extrémité de la barre de flèche gauche en veillant à ce que le disque en plastique noir se trouve au dessus de la barre de flèche.</p>
	<p>Répéter la même opération pour le câble droit en ayant soin de revisser ensemble les deux parties du câble</p>
	<p>Ajuster la tension à l'aide de la vis de réglage se trouvant sur le câble de flèche droit.</p>
	<p>Une fois le mât droit, mettre en tension les deux câbles sous le pied de mât à l'aide d'une clé</p>

MANUEL D'ASSEMBLAGE : HOBIE WILD CAT**Préparation du mât**

Sécuriser les câbles aux extrémités des barres de flèches à l'aide du petit morceau de câble fin fourni. Le passer à travers le trou se trouvant près de l'extrémité de la barre de flèche et d'un côté de la barre de flèche l'enrouler deux ou trois fois autour du câbles de flèche. Faire la même chose de l'autre côté, couper l'excédent et s'assurer qu'il est bien enroulé afin de ne pas risquer de déchirer la voile.



Une fois ce montage terminé, recouvrir l'ensemble d'adhésif .

MANUEL D'ASSEMBLAGE : HOBIE WILD CAT

Dresser le mât



ATTENTION DANGER - MAT ALUMINIUM

Restez éloigné des lignes électriques



Positionner le mât sur le trampoline, la base de mât face à son support sur la traverse avant.

1. Installation des brides

Prendre les brides dans le sac de câbles et les installer sur les ferrures de brides à l'avant des coques.



2. Installation des haubans

Relier les câbles de haubans aux Staymasters qui se trouvent dans le sac d'accastillage. Fixer les Staymasters sur les vis à œil sur chaque coque. Dévisser la molette de réglage des Staymasters au maximum.

3. Mâtage

Avant le mâtage, détacher le sac plastique fixé au rail de foc et contenant le système de cunningham et le poser sur le trampoline.



Deux personnes son recommandées pour le mâtage : l'une est devant la poutre avant (A) et tient l'embase du mât, l'autre est à l'arrière (B) et

MANUEL D'ASSEMBLAGE : HOBIE WILD CAT

Dresser le mât



soutient la tête du mât. [A] saisit un des câbles de trapèze afin de soulager le poids du mât tout en vérifiant que l'embase du mât reste bien emboîtée sur la traverse. [B] avance le long du mât tout en le soulevant. Au fur-et-à-mesure que le mât s'élève, [A] recule en tirant sur le câble de trapèze afin d'aider [B] à dresser le mât.

.../...



Position une fois le mât levé



Une fois le mât debout, pendant que [B] pousse le mât vers l'avant, [A] relie l'étai à la latte ridoire.



4. Installation des trapèzes

Fixer la manille aux câbles de trapèzes.

Faire un nœud de chaise entre l'élastique situé à la sortie de la traverse avant et le bout qui relie la boucle de trapèze.

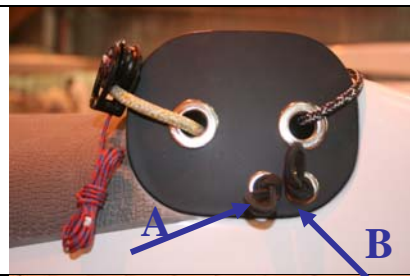
MANUEL D'ASSEMBLAGE : HOBIE WILD CAT**Dresser le mât**

Elastique de trapèze avant (A).
Elastique de rechange (B).



Passage de l'élastique de trapèze arrière.
Même principe que pour le trapèze avant pour fixer le kit de réglage.

MANUEL D'ASSEMBLAGE : HOBIE WILD CAT

Cunningham / Bout de redressement



1. Récupérer les tourelles de cunningham qui sont pré-montées sur le bout de cunningham relié à la traverse avant.



2. Installer les tourelles de cunningham à l'aide de leurs axes et anneaux brisés sur les platines en bas du mât.



3. Lacer les petites poulies sur le pied de mât. Attention à l'ordre dans lequel elles doivent être mise.



4. Passage dans le trou suivant

MANUEL D'ASSEMBLAGE : HOBIE WILD CAT

Cunningham / Bout de redressement



5. Tirer sur le bout en maintenant la poulie pour faire passer tout le mou



6. Tendre et finir par un nœud qui puisse se défaire facilement.



7. Vue une fois le montage terminé.



8. Installer le bout de redressement autour de l'étai de martingale. Remonter l'extrémité libre du bout sur le trampoline à travers l'œillet situé au pied du mât et stocker l'excédent dans la poche de trampoline.

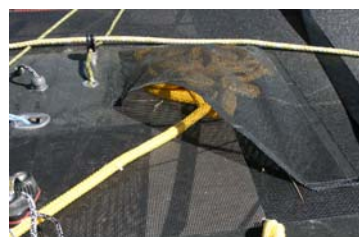

MANUEL D'ASSEMBLAGE : HOBIE WILD CAT

Rotation de mât



Prendre la poulie simple montée sur une manille de 4 dans le sac accastillage la fixer au bout du bras de rotation.



Prendre le bout de rotation de mât B dans le sac de cordage. Détacher l'une des poulies.

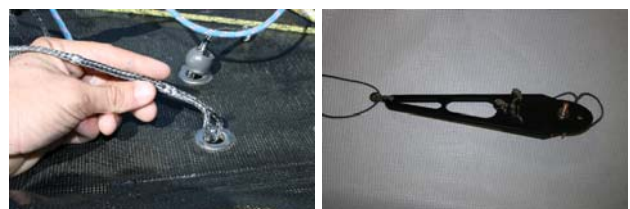

Sous le trampoline passer l'extrémité du bout à travers l'œillet qui fait face au bras de rotation, puis dans la poulie montée précédemment puis redescendre sous le trampoline à travers l'œillet et rattacher la poulie à l'extrémité.



Prendre les bouts de rotation de mât A. En commençant par la coque droite, attacher une extrémité au pontet (1), passer le bout en-dessous du trampoline passer dans la poulie de droite (2), sortir à travers l'œillet situé en face du taquet sur la coque et venir au taquet (3).

Répéter l'opération pour le côté gauche.





MANUEL D'ASSEMBLAGE : HOBIE WILD CAT**Installation de la bôme**

Connecter la bôme sur le mât

À l'aide de la charnière centrale

De l'axe et de l'anneau brisé

MANUEL D'ASSEMBLAGE : HOBIE WILD CAT**Montage du kit de spinnaker**

	<p>1. <u>Installation du tangon</u></p>
	<p>Connecter le tangon à la traverse avant.</p>
	<p>Poser les brides avant et vérifier que la poulie au bout du tangon pointe bien vers le ciel.</p>
	<p>Poser le bout de ceintrage sans le tendre pour l'instant. Il faudra le tendre après avoir mis la tension dans les haubans et déterminé le trou de l'étai.</p>

.../...

MANUEL D'ASSEMBLAGE : HOBIE WILD CAT**Montage du kit de spinnaker****2. Installation de la trompette de spi**

Positionner la trompette de spi sur le tangon en tenant compte de deux paramètres :•- la chaussette une fois tendue doit se trouver à environ 10 cm en retrait par rapport à la poutre avant,•- la bouche doit être perpendiculaire à la poulie du bout du tangon.

Percer le tangon avec une mèche de 8 à travers les trous de la trompette ; visser au tangon à l'aide des vis fournies.



Le sac doit avoir un minimum de plis.

MANUEL D'ASSEMBLAGE : HOBIE WILD CAT

Montage du kit de spinnaker



Prendre le bout de maintien de la trompette faire une boucle autour du tangon arrêtée avec un nœud de chaise, puis tendre le bout à travers la gorge de la trompette pour venir l'attacher sur le support de bride sur la coque.

.../...

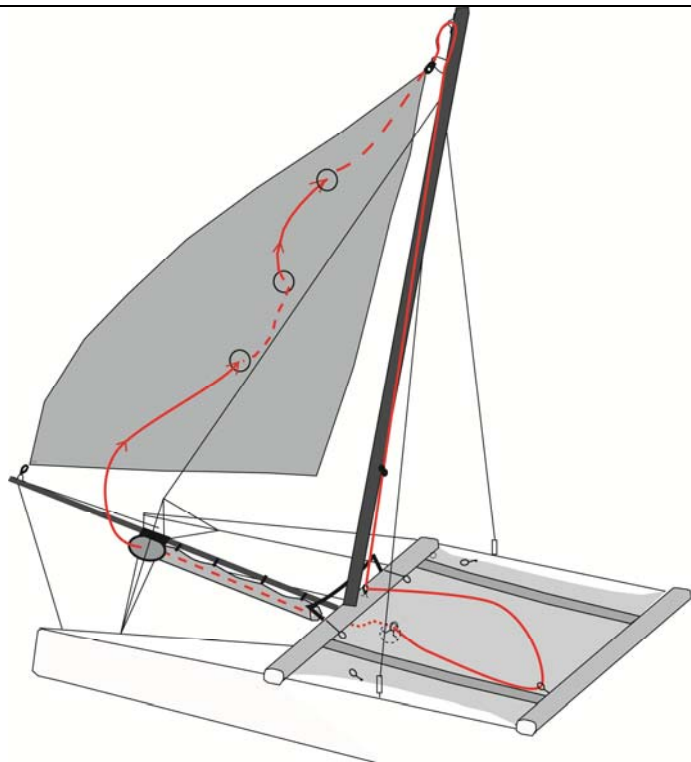

3. Circuit de drisse de spinnaker

Reprendre la drisse de spinnaker laissée en attente sur le taquet de drisse du mât.

Suivre le schéma ci-dessous pour effectuer le circuit de la drisse :

Descendre la drisse de spi du taquet dans la poulie sur la poutre avant puis dans la poulie près de la poutre arrière. Ensuite la faire passer au travers de la poulie sur le trampolin, puis sous le trampolin et à travers la chaussette pour la faire ressortir par la trompette. La fixer momentanément au tangon.

MANUEL D'ASSEMBLAGE : HOBIE WILD CAT

Montage du kit de spinnaker

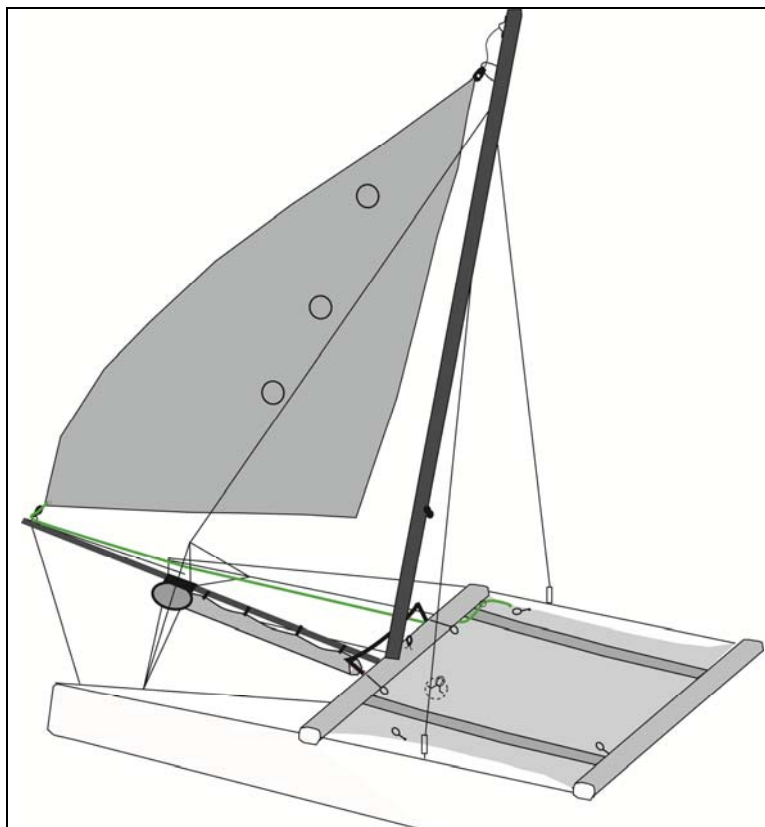

4. Amure spinnaker

Récupérer le bout d'amure de spi fixé sous la traverse avant et le faire passer dans la poulie à l'avant du tangon et faire un nœud en attendant de le fixer au spi.

MANUEL D'ASSEMBLAGE : HOBIE WILD CAT

Gréer le bateau : hisser la grand-voile

Tension du gréement

Avant de gréer toutes les voiles, il est indispensable de régler la tension du gréement. Se reporter au guide de réglage à la fin de ce manuel. Tendre le bout de ceintrage du tangon.

Déplier la grand-voile sur le trampolin et insérer les lattes dans leur gousset. Les lattes sont numérotées (1 à 7) de la plus petite N° 1 (en haut de la voile) à la plus grande N° 7 (en bas de la voile). Attacher les embouts de lattes avec les liens comme indiqué sur les photos ci-dessus.



1. Lattes
Passer dans la latte les deux extrémités du lacet



Passer dans l'œillet de la voile par le dessus



Faire un nœud plat







Serrer et mettre les deux extrémités à l'intérieur du gousset de latte

.../...

MANUEL D'ASSEMBLAGE : HOBIE WILD CAT

Gréer le bateau : hisser la grand-voile

		<p>2. <u>Hisser la voile</u> Défaire les extrémités de la drisse, faire un nœud sur l'extrémité de la drisse qui sort de l'embase du mât</p>
		<p>prendre l'autre extrémité, la passer dans le petit anneau par l'arrière comme sur la photo ci-contre.</p>
		<p>Faire un nœud en 8</p>
		<p>Introduire la ralingue de grand-voile dans la gorge du mât et hisser la grand-voile en tirant sur la drisse tout en guidant la ralingue. Dépasser le hook et relâcher, le hookage se fait automatiquement. Pour affaler la grand-voile, tirer sur la drisse, tourner le mât sur le côté pour déhooker et tirer sur la voile pour la faire descendre.</p> <p style="text-align: right;">.../...</p>

MANUEL D'ASSEMBLAGE : HOBIE WILD CAT

Gréer le bateau : hisser la grand-voile



3. Palan de grand-voile

Insérer l'extrémité de la bôme dans la patte du point d'écoute de grand-voile.

Fixer la manille à l'anneau métallique de la grand-voile.



Prendre le palan (déjà monté) dans le sac d'accastillage et attacher le mousqueton à la patte de la grand-voile sous la bôme.



Fixer la poulie winch sur le chariot à l'aide de sa manille. Passer l'écoute de grand-voile dans le taquet du chariot, séparer les deux parties et les passer dans les taquets derrière la traverse arrière comme sur la photo ci-contre.

.../...

MANUEL D'ASSEMBLAGE : HOBIE WILD CAT

Gréer le bateau : hisser la grand-voile

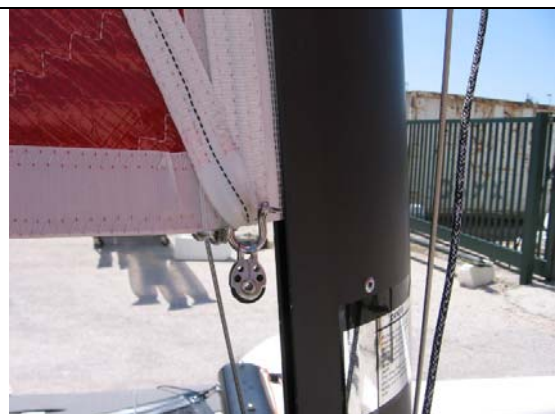

4. Cunningham

Monter les poulies de cunningham au point d'amure de chaque côté de la grand-voile comme indiqué sur la photo ci-contre.



Prendre les bouts de cunningham dans le sac de cordage. Insérer l'un des bouts dans le taquet de droite du mât,

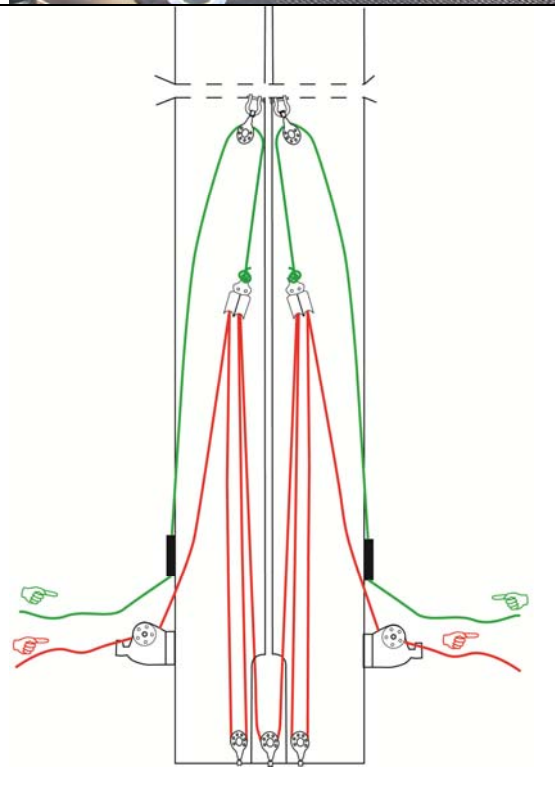

le passer au travers de la poulie de droite sur la grand-voile

et redescendre pour attacher l'extrémité sur la poulie double de droite du système de cunningham pré-monté.

Faire la même chose de l'autre côté avec l'autre bout.

MANUEL D'ASSEMBLAGE : HOBIE WILD CAT**Gréer le bateau : hisser le foc**

1. Attacher la tête du foc à l'aide de la manille positionnée sur la drisse cordage blanche.



2. Positionner le foc de manière que la drisse cordage et l'étai se retrouvent à l'intérieur du zip. Tirer sur la drisse cordage pour hisser le foc. Fermer le zip au fur et à mesure.



3. Attacher le point d'amure du foc sur l'œil du boulon de la pâte d'oie à l'aide d'une manille large

MANUEL D'ASSEMBLAGE : HOBIE WILD CAT

Gréer le bateau : hisser le foc



4. Lorsque le foc est hissé, remplacer la drisse jaune par le bout de cunningham de foc B.



5. Faire passer le bout à travers l'œil, puis dans la poulie qui sort du zip du foc (à la place de la drisse jaune) et redescendre et faire un nœud sur la manille large.

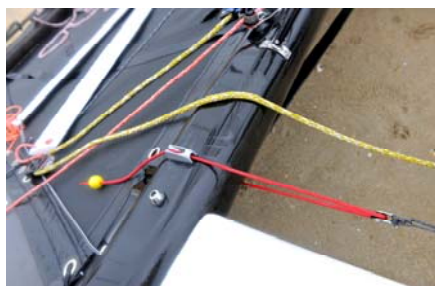

6. Récupérer l'extrémité du bout de cunningham le passer au travers de la poulie fixée au point d'attache de la bride gauche. Attacher au bout une petite poulie.
7. Prendre le bout de cunningham A dans le sac de cordages. Attacher une extrémité à la martingale sous la coque. Passer l'autre extrémité au travers de la poulie et revenir au taquet sur la taverse avant.

MANUEL D'ASSEMBLAGE : HOBIE WILD CAT

Gréer le bateau : hisser le foc

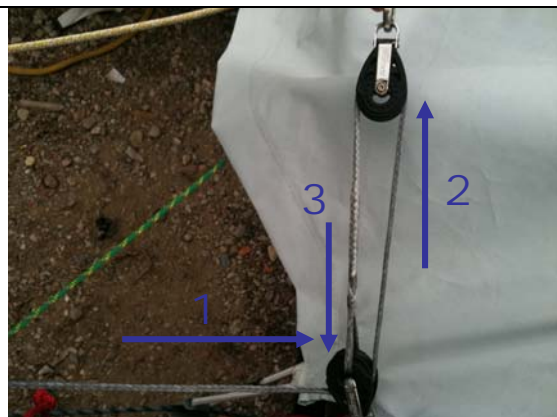

8. Ecoute de foc

Passage du bout de tension d'écoute de foc.

Fixer l'extrémité à la poulie située sur l'autovireur.



MANUEL D'ASSEMBLAGE : HOBIE WILD CAT

Gréer le bateau : hisser le spinnaker



1. Spi

Fixer les poulies de spi sur le trampolin (dans sac accastillage) plaquer le trampolin sur le pontet et passer le bout à travers l'œillet de trampolin sur le pontet pour fixer la poulie.



2. Montage final.

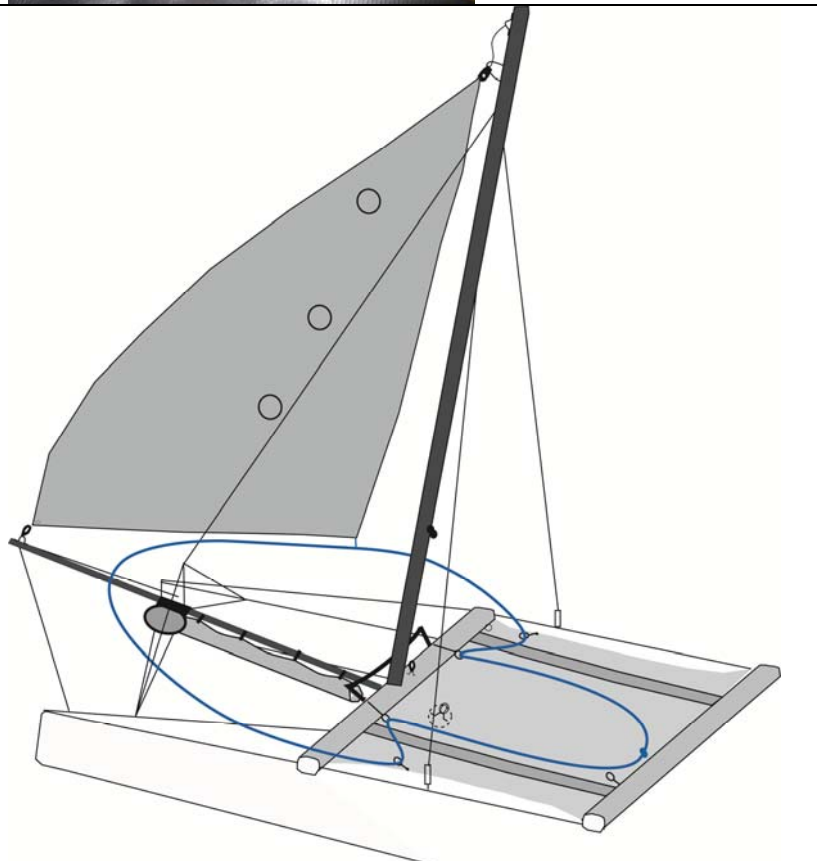

3. Ecoute de spi

Fixer l'estrope au point d'écoute par nœud de chaise – faire le circuit comme indiqué sur le schéma ci-contre et attacher les deux extrémités l'une à l'autre.

MANUEL D'ASSEMBLAGE : HOBIE WILD CAT

Montage des gouvernails



1. Montage des safrans sur le coques

Prendre l'aiguillot et l'insérer à travers le bras de gouvernail et le fémelot supérieur.



2. Placer la rondelle entre le fémelot et le casting du safran.



3. Safran en position haute.

.../...

MANUEL D'ASSEMBLAGE : HOBIE WILD CAT**Montage des gouvernails**

4. Safran en position basse



5. Enclencher la pièce plastique ronde dans la réservation prévue sur le bras de safran.



6. Fixer l'élastique par-dessus la tige métallique.

MANUEL D'ASSEMBLAGE : HOBIE WILD CAT**Barre d'accouplement & stick**

7. Monter la barre d'accouplement comme indiqué sur la photo.



8. Fixer le stick au milieu de la barre d'accouplement comme indiqué sur la photo.

MANUEL D'ASSEMBLAGE : HOBIE WILD CAT

Guide des réglages : Dérive, Cunningham, rotation, quête du mât

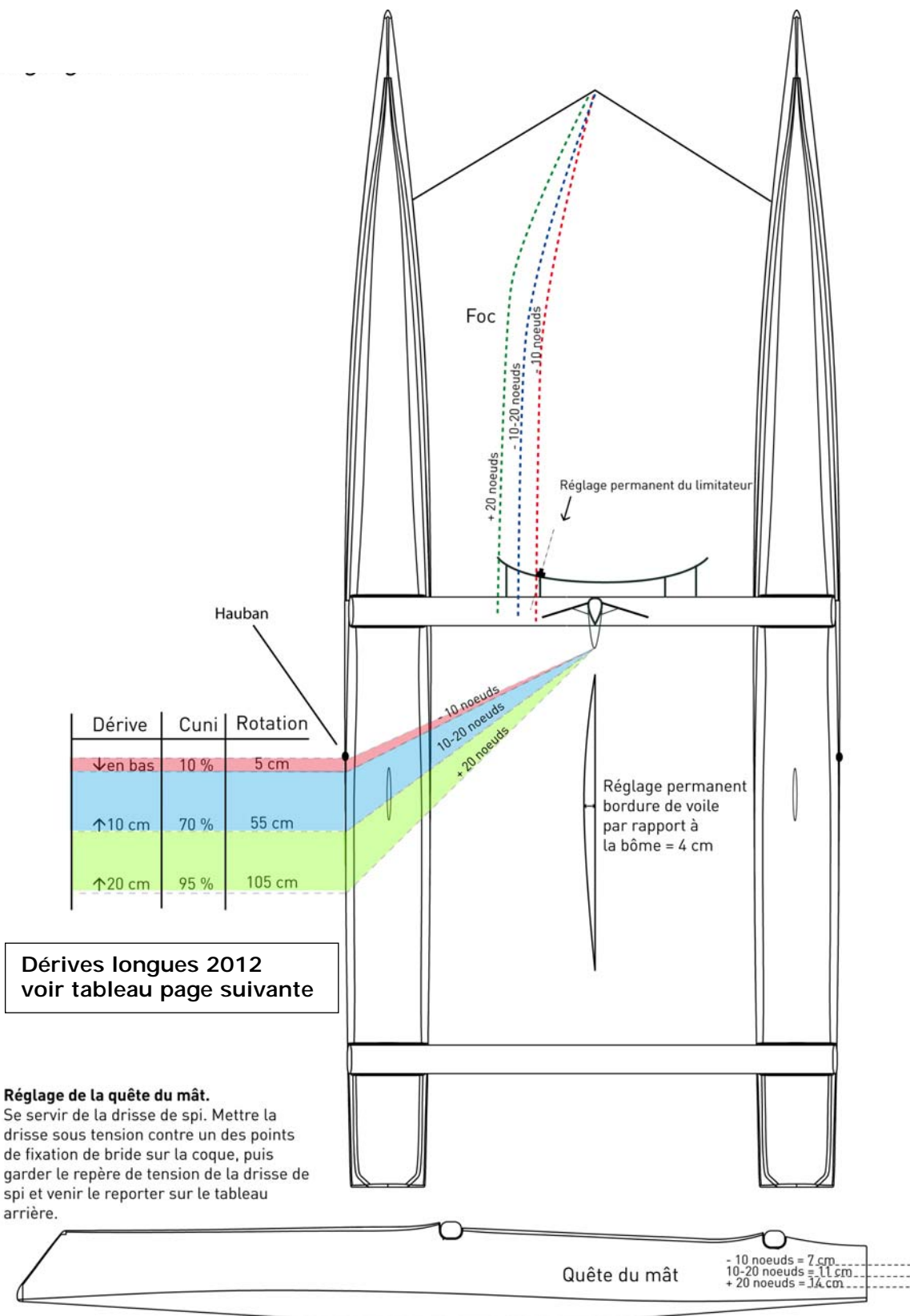



MANUEL D'ASSEMBLAGE : HOBIE WILD CAT

Guide des réglages : tension du gréement

Poids équipage	Tension Haubans	Guignole tension câbles de flèches	Fermeture Barres de Flèches	Rotation de mât (en°)	Hauteur Dérives (cm)	Tension cunni (% de votre force max)
	10 noeuds et moins					
140-150 kg	21-24	37	55	50	0	10
150-160kg	20-24	37	45	50	0	10
160kg et plus	18-22	37	35-40	50	0	10
	10/20 noeuds					
140-150 kg	24-28	39-41	55	40	10	30-70
150-160kg	24-30	39-41	45	40	10	30-70
160kg et plus	25-30	38-41	35-40	40	10	30-70
	20 noeuds et plus					
140-150 kg	27-30	39-41	55	30	20	95
150-160kg	28-30	39-41	45	30	20	95
160kg et plus	28-30	39-41	40	30	20	95

Tensiomètre Loose and Co

Avec les dérives longues de 2012, il est fortement conseillé de respecter les consignes suivantes (mesures minimales) :

	dérive sous le vent	dérive au vent
0 à 6 noeuds	baissée	baissée
6 à 8 noeuds	baissée	relevée de 10 cm
8 à 10 noeuds	baissée	relevée de 20 cm
10 à 15 noeuds	relevée de 10 cm	relevée de 20 cm
15 noeuds et +	relevée de 20 cm	relevée de 20 cm